



AUDIENCIA DE PRESENTACIÓN

UPME STR 03-2019

SELECCIÓN DE UN INVERSIONISTA Y UN INTERVENTOR PARA EL DISEÑO, ADQUISICIÓN DE LOS SUMINISTROS, CONSTRUCCIÓN, OPERACIÓN Y MANTENIMIENTO DE LA NUEVA SUBESTACIÓN LA MARINA 110 kV (OPERANDO INICIALMENTE A 66 kV) Y LÍNEAS DE TRANSMISIÓN ASOCIADAS

4 de junio de 2019



El futuro
es de todos

Minenergía

Agenda

- Normatividad
- Aspectos a tener en cuenta
- Objeto, descripción y alcance del proyecto
- Cronograma de la convocatoria

Agenda

- Normatividad
- Aspectos a tener en cuenta
- Objeto, descripción y alcance del proyecto
- Cronograma de la convocatoria



LEY 143 DE 1994 O LEY ELÉCTRICA

Responsabilidad por el licenciamiento

Artículo 52°

Las empresas públicas, privadas o mixtas que proyecten realizar o realicen obras de generación, interconexión, transmisión y distribución de electricidad, susceptibles de producir deterioro ambiental, están obligadas a obtener previamente la licencia ambiental de acuerdo con las normas que regulen la materia.

Parágrafo. Para obtener la licencia ambiental para ejecutar proyectos de generación e interconexión de electricidad se deben realizar los correspondientes estudios, de conformidad con lo dispuesto por la autoridad competente e incluir en el presupuesto de la respectiva empresa las partidas correspondientes para ejecutar las medidas remediales previstas.

Responsabilidad por la ejecución

Artículo 85°

“Las decisiones de inversión en generación, interconexión, transmisión y distribución de energía eléctrica, constituyen responsabilidad de aquéllos que las acometan, quienes asumen en su integridad los riesgos inherentes a la ejecución y explotación de los proyectos”.

<u>RESOLUCIÓN MME 181313 de 2002</u> <i>“Por la cual se establecen los criterios y la forma para elaborar el Plan de Expansión del Sistema Interconectado Nacional”</i>	
Del Plan de Expansión Artículo 6°	<i>“Planes de Expansión de Transmisión y de Generación. Dentro del planeamiento de la expansión del Sistema Interconectado Nacional, y con el cumplimiento de lo establecido en los artículos anteriores, la Unidad de Planeación Minero – Energética, UPME, podrá elaborar independientemente Planes de Expansión de Transmisión y de Generación que busquen orientar y racionalizar el esfuerzo del Estado y de los particulares para la satisfacción de la demanda nacional de electricidad en concordancia con el Plan Nacional de Desarrollo y el Plan Energético Nacional”.</i>
De las convocatorias públicas: Artículo 8°	<i>“De las convocatorias públicas. Para determinar la existencia o no de potenciales inversionistas que acometan las decisiones de inversión en transmisión de energía eléctrica en los términos del artículo 85 de la ley 143 de 1994 y que asuman íntegramente los riesgos inherentes a la ejecución y explotación de los proyectos, el Ministerio de Minas y Energía o la entidad que este delegue, debe agotar el mecanismo de las convocatorias públicas, con el objeto de seleccionar el agente económico que presente la mejor oferta para ejecutar un determinado proyecto de transmisión de energía eléctrica definido en el Plan de Expansión del Sistema Interconectado Nacional”.</i>

RESOLUCIÓN MME 180924 de 2003

“Por la cual se **establece y desarrolla el mecanismo de las Convocatorias Públicas** para la ejecución de los proyectos definidos en el Plan de Expansión de Transmisión del Sistema Interconectado Nacional” establece, entre otros, las responsabilidades, la forma de selección de los inversionistas y la necesidad de un interventor.”

De las responsabilidades

Artículo 1º

“En todo caso, la selección del agente económico que ejecutará el respectivo proyecto **no implicará ningún tipo de asunción de riesgo por parte de la Nación**, como quiera que el proyecto se desarrollará con fundamento en el principio establecido en el artículo 85 de la Ley 143 de 1994”.

De la selección

Artículo 2º

“Las Convocatorias Públicas tienen por objeto **seleccionar al agente económico que presente la mejor oferta** para ejecutar un determinado proyecto definido y aprobado en el Plan de Expansión de Transmisión del Sistema Interconectado Nacional”.

De los pliegos y su contenido

Artículo 4º

El Ministerio de Minas y Energía o la entidad que este delegue, en este caso la UPME, elaborará los Documentos de Selección del Inversionista (DSI) para escoger en condiciones de libre concurrencia al agente económico que ejecutará los proyectos definidos en el Plan de Expansión del Sistema Interconectado Nacional y señala que los Documentos de Selección (DSI) deberán incluir, como mínimo **“a) La información básica de cada proyecto (nivel de tensión, número de circuitos, capacidad de transporte, puntos de conexión, estándares de operación, fecha requerida de puesta en servicio y demás elementos que se consideren convenientes)...”**. Adicionalmente, que **“...Será obligación de cada uno de los inversionistas interesados en participar en las convocatorias públicas evaluar todas y cada una de las condiciones ambientales del proyecto y, será de cargo del inversionista que resulte seleccionado, realizar las gestiones para la consecución de la licencia ambiental o de cualquier otro tipo de autorización ambiental que se requiera para la ejecución del proyecto; en este sentido, las condiciones ambientales no serán incluidas en los respectivos Documentos de Selección...”** Resaltó y subrayó UPME.

RESOLUCIÓN MME 180924 de 2003

“Por la cual se establece y desarrolla el mecanismo de las Convocatorias Públicas para la ejecución de los proyectos definidos en el Plan de Expansión de Transmisión del Sistema Interconectado Nacional” establece, entre otros, las responsabilidades, la forma de selección de los inversionistas y la necesidad de un interventor.”

De la propuesta económica

Artículo 7º

Señala que la propuesta económica consistirá en el Ingreso Esperado según lo indiquen los Documentos de Selección (DSI), de conformidad con las normas de la CREG y la oferta técnica deberá cumplir con las condiciones establecidas en los Documentos de Selección incluido el cronograma de ejecución.

De la selección

Artículo 13º

“La selección se hará en audiencia pública, exclusivamente con el criterio de escoger la propuesta con el menor valor presente de los Ingresos Esperados, cálculo que se realizará aplicando la tasa de descuento establecida por la Comisión de Regulación de Energía y Gas, en dólares constantes del 31 de diciembre del año anterior a la fecha en que se efectúe la propuesta, siempre y cuando se cumpla con los demás requisitos previstos en los respectivos Documentos de Selección”.

Del interventor

Artículo 18º

La ejecución del proyecto tendrá un interventor el cual deberá ser seleccionado por el MME o la entidad que este delegue, en este caso la UPME, **previo a la selección del inversionista.**

RESOLUCIÓN MME 180925 de 2003.

Se delega en la UPME las gestiones administrativas necesarias para la selección mediante convocatorias públicas de inversionistas que acometan en los términos del artículo 85 de la Ley 143 de 1994, los proyectos definidos y aprobados en el Plan de Expansión de Transmisión del Sistema Interconectado Nacional

RESOLUCIÓN MME 90604 de 2014.

“Por la cual se adoptan medidas excepcionales para el STN y STR tendientes a garantizar la continuidad del servicio en Situaciones Especiales”.

Ejecución de Proyectos Urgentes en el STN y STR mediante el mecanismo de Convocatoria Excepcional

Artículo 4º

*“La UPME iniciará procesos de Convocatoria Excepcional para **adjudicar los proyectos urgentes**, teniendo en cuenta los parámetros generales previstos en la **Resolución MME 180924 de 2003**, en la **Resolución CREG 022 de 2001** y en la **Resolución CREG 024 de 2013**, o aquellas que las modifiquen o sustituyan, y los parámetros de las Convocatorias Excepcionales que determine la CREG según lo dispuesto en el artículo 5o de esta resolución y con base en los siguientes lineamientos:*

...

*-- Para cada grupo de proyectos urgentes se escogerá, **atendiendo un criterio de menor costo** y uno de los **interventores incluidos** en el **listado publicado por el CNO** en el Acuerdo número 645 de 2013, o el que lo modifique o sustituya. La UPME podrá adicionar la lista con otras firmas identificadas por esa entidad, para el caso del STN...”*

RESOLUCIÓN CREG 022 de 2001

RESOLUCIÓN CREG 022 de 2001

Reglamenta los principios generales y los procedimientos para definir el Plan de Expansión de Referencia del Sistema de Transmisión Nacional – STN, establece la metodología para determinar el Ingreso Regulado por concepto del Uso de este Sistema y reglamenta aspectos relacionados con Conformación del Comité Asesor de Planeamiento de la Transmisión – CAPT, presentación del Plan de Expansión del STN, **elementos de eficiencia de las convocatorias públicas (propuestas, selección y remuneración)** y define los conceptos de “Reposición” y de “Ampliación”.

La **Resolución CREG 022 de 2001** fue modificada parcialmente mediante las **Resoluciones CREG 085 y 120 de 2002, 093 de 2007 y 064 de 2013**.

Según numeral III del literal a) del Artículo 4º de la Resolución CREG 022 de 2001 modificado por la Resolución CREG 085 de 2002, una vez cumplido el año veinticinco (25) del flujo de Ingresos aprobado por la CREG, el Ingreso Anual que percibirá el proponente seleccionado para el proyecto, así como el Ingreso Anual aplicable a los activos existentes, que no hayan sido objeto de convocatorias, será el resultado de aplicar la fórmula que defina la CREG (con base en Unidades Constructivas).

RESOLUCIÓN CREG 022 de 2001

**RESOLUCIÓN CREG 022 de 2001
modificado por la R CREG 085 de
2002**

Artículo 4º

Según el Numeral IV del literal a) del Artículo 4º de la Resolución CREG 022 de 2001 modificado por la Resolución CREG 085 de 2002 Interconexión Eléctrica S.A. E.S.P. deberá efectuar una propuesta para cada uno de los proyectos definidos en las convocatorias, en cumplimiento del Artículo 32 de la Ley 143 de 1994

Según numeral V del literal a) del Artículo 4º de la Resolución CREG 022 de 2001 modificado por la Resolución CREG 085 de 2002, los propietarios de los proyectos seleccionados mediante convocatorias públicas, deberán reportar al LAC cada una de las Unidades Constructivas que componen el proyecto, con anterioridad a la puesta en Operación Comercial de dichas Unidades Constructivas.

RESOLUCIÓN CREG 022 de 2001

Artículo 10º

Artículo 10º de la Resolución CREG 022 de 2001. Reglas para la participación en la actividad de transmisión nacional. Un proponente que sin ser E.S.P se gane la convocatoria, deberá constituirse como tal, con objeto exclusivo en Transmisión Nacional en lo relacionado con el sector eléctrico, de conformidad con lo establecido en el Artículo 74 de la ley 143 de 1994.

RESOLUCIONES CREG

RESOLUCIÓN CREG 093 de 2007	Ajusta las exigencias sobre la necesidad de garantías por parte de los transmisores que ejecutarán las obras del STN a través de las convocatorias y de los usuarios que originan dichas obras, establece los criterios de las garantías, deja en cabeza de la UPME la definición de sus parámetros y a cargo del Administrador del Sistema de Intercambios Comerciales – ASIC el trámite de aprobación.
RESOLUCIÓN CREG 083 de 2008	<i>“Por la cual se define la metodología para el cálculo de la tasa de retorno que se aplicará en la remuneración de la actividad de transmisión de energía eléctrica y se fija dicha tasa”.</i>
RESOLUCIÓN CREG 011 de 2009	<i>“Por la cual se establecen la metodología y fórmulas tarifarias para la remuneración de la actividad de transmisión de energía eléctrica en el Sistema de Transmisión Nacional”.</i>
RESOLUCIÓN CREG 035 de 2010	<i>“Por la cual se aprueban la tasa de descuento y el perfil de pagos para evaluar las propuestas que se presenten a los procesos de libre competencia que se adelanten para ejecutar proyectos de expansión del Sistema de Transmisión Nacional”.</i>

Normatividad

<u>RESOLUCIONES CREG</u>	
RESOLUCIÓN CREG 024 de 2013	<i>“Por la cual se establecen los procedimientos que se deben seguir para la expansión de los Sistemas de Transmisión Regional mediante Procesos de Selección”.</i>
RESOLUCIÓN CREG 064 de 2013	<i>“Por la cual se adiciona el artículo 6 de la Resolución CREG 022 de 2001 y se modifica el artículo 5 de la Resolución CREG 092 de 2002”.</i>

RESOLUCIÓN CREG 093 de 2014

“Por la cual se establecen los procedimientos para la ejecución de proyectos urgentes en el Sistema de Transmisión Nacional o en los Sistemas de Transmisión Regional”.

RESOLUCIÓN CREG 093 de 2014

Artículo 4°

Otorgamiento de garantías. “Los inversionistas o agentes que vayan a ejecutar proyectos urgentes en el **STN** deberán otorgar una garantía de ejecución de los proyectos asignados mediante procesos de convocatoria.

La garantía deberá ajustarse a las reglas y condiciones establecidas en los numerales 2, 3, 5 y 6 del anexo 1 de la **Resolución CREG 022 de 2001**, o aquella que le modifique o sustituya, y deberá ser entregada al ASIC, dentro del plazo que la UPME defina, para que sea aprobada en un plazo de dos (2) días contados desde la fecha de recibo de la garantía...”

RESOLUCIÓN CREG 093 de 2014

Artículo 6°

Otorgamiento de garantías. “Los inversionistas o agentes que vayan a ejecutar proyectos urgentes en el **STR** deberán otorgar una garantía de ejecución de los proyectos a ser ejecutados directamente por el OR y de los proyectos asignados mediante procesos de convocatoria.

La garantía deberá ajustarse a las reglas y condiciones establecidas en los capítulos 1 y 3 del anexo general de la **Resolución CREG 024 de 2013**, o aquella que le modifique o sustituya, y deberá ser entregada al ASIC para que sea aprobada en un plazo de dos (2) días contados desde la fecha de recibo de la garantía...”

Normatividad

RESOLUCIÓN CREG 113 de 2015

“Por la cual se modifican algunas disposiciones sobre los procedimientos que se deben seguir para la expansión de los Sistemas de Transmisión Regional mediante Procesos de Selección, contenidas en la Resolución CREG 024 de 2013”.

RESOLUCIÓN CREG 113 de 2015

Se modifican los criterios de selección del inversionista. Con dos Propuestas o más se adjudica a la de menor valor presente. Con una sola Propuesta válida se abre posibilidad de una Contrapropuesta.

RESOLUCIÓN CREG 015 de 2018

“Por la cual se establece la metodología para la remuneración de la actividad de distribución de energía eléctrica en el Sistema Interconectado Nacional”.

La **Resolución CREG 015 de 2018** fue modificada parcialmente mediante las **Resoluciones CREG 085 de 2018 y 036 de 2019**.

RESOLUCIÓN CREG 015 de 2019

“Por la cual se modifica la tasa de retorno para la actividad de distribución de energía eléctrica, aprobada en la Resolución CREG 016 de 2018 ”

Normatividad

ACUERDO CNO No. 1165 de 2019.

Por el cual se actualiza la integración de la lista de firmas interventoras de los proyectos de expansión que se ejecuten en los Sistemas de Transmisión Regional STRs.

Agenda

- Normatividad
- Aspectos a tener en cuenta
- Objeto, descripción y alcance del proyecto
- Cronograma de la convocatoria

Aspectos a tener en cuenta

Por el Adquiriente

- ❑ Todos los **proyectos de expansión del STN y STR deben contar con una firma interventora**. Si el proyecto es del STR, el Interventor debe pertenecer al listado del CNO. Si el proyecto es urgente (STN o STR), el Interventor debe pertenecer al listado del CNO y se selecciona atendiendo un criterio de menor costo.
- ❑ La selección del Interventor se realiza antes de la selección del Inversionista y cumpliendo con las exigencias del Anexo 3 de los DSI. Lo que Oferta es el valor mensual de la Interventoría.
- ❑ El Seleccionado debe firmar el Contrato de Interventoría (Anexo 4 de los DSI) y presentar garantías para aprobación de la UPME.
- ❑ El Seleccionado debe suscribir el Acuerdo de Confidencialidad (Anexo 6 de los DSI) con el Adjudicatario.
- ❑ El alcance de los trabajos de la Interventoría, comprende todas las actividades necesarias para el cabal cumplimiento del objeto del Contrato y en particular, la certificación y/o aval y, supervisión independiente del cumplimiento por parte del Adjudicatario de: (a) el Cronograma hasta la terminación del Contrato; (b) el plan del Proyecto STR presentado por el Adjudicatario para la ejecución del Proyecto; (c) La gestión ambiental del Proyecto; (d) La aplicación de las normas de carácter técnico, ambiental y de seguridad social; (e) El cumplimiento de toda la regulación técnica vigente, en especial el Código de Redes y el RETIE; (f) El cumplimiento de la reglamentación y las Leyes Aplicables, en especial las resoluciones aplicables expedidas por el MME y la CREG y, (g) El cumplimiento integral de las Especificaciones Técnicas del Proyecto.
- ❑ Realizar reuniones periódicas con el Adjudicatario y visitas al proyecto.
- ❑ Presentar informes parciales, periódicos, informes especiales y el informe final del proyecto, (al Adjudicatario, a la UPME y Superintendencia de Servicios Públicos Domiciliarios – SSPD*).

Aspectos relevantes, sin sujetarse únicamente a estos. Se debe consultar la normatividad aplicable y los DSI.

Aspectos a tener en cuenta

Por el Interesado

- ❑ El inversionista se encarga de todo: inversión, diseños, equipos, suministros, licenciamiento, permisos, montaje, puesta en servicio, operación y mantenimiento. El Estado no invierte.
- ❑ No configuración de vínculo contractual. Quien resulte seleccionado deberá ejecutar el Proyecto por su cuenta y riesgo, y no actuará en nombre del Estado, ni tendrá con la UPME, el MME, o cualquier otra agencia estatal, vínculo contractual alguno.
- ❑ El inversionista adquiere la obligación de poner el proyecto en servicio en la fecha definida y bajo las condiciones de los DSI, y adquiere el derecho a que le expidan una resolución CREG para el reconocimiento de sus cargos.
- ❑ No son concesiones a término definido. La propiedad es del inversionista. Se remunera hasta el año 25 el valor ofertado y a partir del año 26 de conformidad con la con la metodología vigente.
- ❑ Si el adjudicatario no es Transmisor o Transmisor Regional, para la aprobación de ingresos deberá constituirse como ESP dedicada exclusivamente a la Transmisión o Transmisión Regional, según el caso.
- ❑ En la Propuesta debe presentar compromiso de suscribir garantía. Una vez adjudicado debe presentar la garantía aprobada por el ASIC (XM), se sugiere utilizar el formato de garantía de XM.
- ❑ Para el STR, según el artículo 10 de la Resolución CREG 024 de 2013, el Proponente debe demostrar experiencia en construcción de redes y en transporte de energía eléctrica con tensiones superiores a 100 kV.
- ❑ Todo proyecto tiene una Interventoría seleccionada por la UPME. El Adjudicatario debe suscribir el contrato de fiducia (Anexo 7 de los DSI).

Aspectos relevantes, sin sujetarse únicamente a estos. Se debe consultar la normatividad aplicable y los DSI.

Aspectos a tener en cuenta

Por el Interesado

En el STR Cuando se presente más de una Propuesta válida

- Se adjudicará el proyecto al Proponente que haya presentado la Propuesta con menor valor.

En el STR, Cuando haya una única Propuesta válida

- Se abre el Sobre con la Propuesta Económica y se hace publico su valor.
- Otros interesados podrán presentar Contrapropuesta con valores menores al de la Propuesta pública.
- Se le informa al Proponente de la Contrapropuesta.
- El Proponente deberá manifestar si acepta ejecutar el Proyecto por el valor de la Contrapropuesta. En caso de aceptar, se le adjudicará el proyecto.
- En caso que el Proponente no acepte, se le adjudicará el proyecto al Contraproponente.
- En caso de no hallan Contraofertas validas, se adjudica al Proponente de la Única Oferta válida.

Agenda

- Normatividad
- Aspectos a tener en cuenta
- Objeto, descripción y alcance del proyecto
- Cronograma de la convocatoria

Descripción Convocatoria UPME STR 03-2019

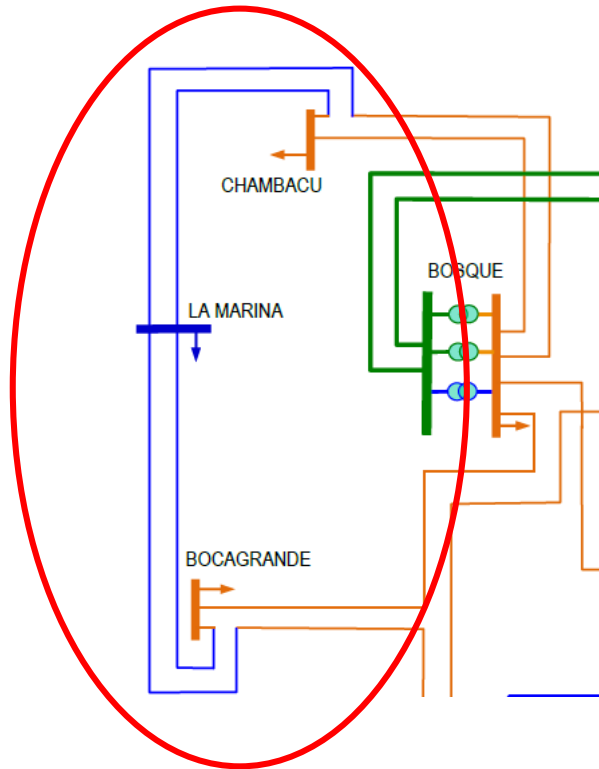

Alcance general:

- (i) La definición de las especificaciones técnicas de las líneas y de la subestación del Proyecto del STR.
- (ii) La preconstrucción de las obras que requiera el Proyecto del STR, (incluyendo firma del Contrato con la Fiducia para contratar la Interventoría, diseños, servidumbres, estudios, Contratos de Conexión, licencias y demás permisos o coordinaciones interinstitucionales requeridas para iniciar la construcción, costos y viabilidad ambiental del proyecto);
- (iii) La construcción de las obras necesarias (incluyendo las resultantes de los Contratos de Conexión y cualquier obra que se requieran para la viabilidad ambiental del Proyecto, garantizando desde el punto de vista jurídico, la disponibilidad de los predios requeridos para la construcción de tales obras); y
- (iv) La administración, operación y mantenimiento del Proyecto durante el Periodo de Pagos.

Descripción Convocatoria UPME STR 03-2019

Descripción Del Proyecto

- i. Nueva subestación La Marina 110 kV (operando inicialmente a 66 kV) en configuración doble barra más seccionador de transferencia a ubicarse en la ciudad de Cartagena, con cuatro (4) bahías de línea, una (1) bahía de acople de barras a 110 kV y los espacios de reserva señalados en el presente anexo.
- ii. Construcción de una línea doble circuito (aéreo y/o subterráneo y/o submarino) a 110 kV (operado inicialmente a 66 kV), con una longitud aproximada de 4.5 km, desde la nueva subestación La Marina (ítem i del presente numeral 2) hasta interceptar una de las existentes líneas Bosque – Chambacú 66 kV para reconfigurarla en La Marina – Bosque y La Marina – Chambacú.
- iii. Construcción de una línea doble circuito (aéreo y/o subterráneo y/o submarino) a 110 kV (operando inicialmente a 66 kV) con una longitud aproximada de 2 km, desde la nueva subestación La Marina (ítem i del presente numeral) hasta interceptar la línea existente Termocartagena- Bocagrande 66 kV, para reconfigurarla en La Marina – Bocagrande y La Marina Termocartagena.
- iv. Incluye todos los elementos y adecuaciones tanto eléctricas como físicas necesarias para cumplir con el objeto de la presente Convocatoria durante la construcción, operación y mantenimiento de las obras, garantizando siempre su compatibilidad con la infraestructura existente. Estas acciones incluyen sistemas de control, protecciones, comunicaciones e infraestructura asociada, etc, sin limitarse a estos.
- v. Los Espacios de reserva definidos en el numeral 5.1.2 del presente Anexo.

Descripción Convocatoria UPME STR 03-2019

NOTAS: Las siguientes notas tienen carácter vinculante frente al alcance de la presente Convocatoria Pública UPME STR 03 – 2019.

- a. Los Diagramas unifilares de las Subestaciones intervenidas por motivo de la presente Convocatoria Pública hacen parte del Anexo 1. El Inversionista seleccionado, buscando una disposición con alto nivel de confiabilidad, podrá modificar la disposición de las bahías de las líneas en los diagramas unifilares, previa revisión y concepto del interventor, y aprobación por parte de la UPME. Si la propuesta de modificación presentada involucra o afecta a terceros como otros usuarios o al propietario de la Subestación (existente o ampliación), deberán establecerse acuerdos previos a la solicitud.
- b. Dado que el proyecto tiene como finalidad proveer un punto de inyección para el SDL de la zona, ELECTRICARIBE tiene contemplado, dentro de su plan de expansión, la instalación de tres (3) transformadores 66/13.8 kV – 30 MVA en la nueva subestación La Marina. Por lo anterior, el Inversionista deberá garantizar que se pueda ampliar la subestación 110 kV (operando inicialmente a 66 kV) para la conexión de las bahías de alta tensión de los mencionados transformadores y deberá llegar a acuerdos con ELECTRICARIBE para la disposición de los equipos de la Subestación. En cualquier caso, se deberá garantizar una disposición de alto nivel de confiabilidad. Se aclara que tanto los transformadores de 66/13.8 kV – 30 MVA, como sus bahías de alta tensión no hacen parte de la presente Convocatoria Pública UPME STR 03-2019, por considerarse activos pertenecientes al SDL.
- c. Corresponde a los involucrados en las Subestaciones objeto de la presente convocatoria, llegar a acuerdos para la ubicación y/o disposición física de los equipos en cada subestación (el inversionista seleccionado para la convocatoria UPME STR 03 - 2019, ELECTRICARIBE S.A. E.S.P y cualquier otro agente responsable de infraestructura). En cualquier caso, se debe garantizar una disposición de alta confiabilidad.

Descripción Convocatoria UPME STR 03-2019

NOTAS (continuación): Las siguientes notas tienen carácter vinculante frente al alcance de la presente Convocatoria Pública UPME STR 03 – 2019.

- d. El Inversionista seleccionado deberá identificar y especificar todos los elementos necesarios para garantizar el correcto funcionamiento y operación de los equipos a instalar, ya sean de potencia, control, medición, protecciones, etc., tanto en condiciones normales, como en contingencias o fallas.
- e. Todos los equipos o elementos a instalar, por motivo de la presente Convocatoria Pública UPME STR, deberán ser nuevos, de la mejor calidad, de última tecnología, fabricados bajo normas internacionales, y contar con sello de fabricación y certificado de producto RETIE según aplique.
- f. Están a cargo del Inversionista seleccionado, todos los elementos necesarios para la construcción, operación y mantenimiento de las obras, como por ejemplo sistemas de control, protecciones, comunicaciones e infraestructura asociada, sin limitarse a estos, y debe garantizar su compatibilidad con la infraestructura existente. En general, el Adjudicatario se debe hacer cargo de las adecuaciones necesarias para cumplir con el alcance del presente proyecto.
- g. Todas las obras, equipos o elementos a construir o instalar deberán estar diseñados para operar tanto a 66 kV como a 110 kV sin ningún problema.
- h. En la página WEB, se encuentra disponible la información técnica y costos de conexión remitidos por Electricaribe S.A. E.S.P. mediante correo electrónico con radicado UPME 20181110013722 y aclaraciones solicitadas por la UPME en radicado 20181110025232. La información específica relacionada con estos comunicados (anexos) pueden ser solicitadas en oficinas de la UPME en los términos señalados en el numeral 9 del presente Anexo 1, sin detrimento a lo anterior, el Inversionista podrá consultar a los propietarios de la infraestructura de manera directa. La información suministrada por la UPME no representa ninguna limitante y deberá ser evaluada por el Inversionista para lo de su interés, en concordancia con los numerales 5.5., Independencia del Proponente, y 5.6., Responsabilidad, de los DSI de la presente Convocatoria Pública.

Se deben consultar los DSI , particularmente su Anexo 1.

Fecha Oficial de Entrada en Operación: 30/ago/2023

Descripción Convocatoria UPME STR 03-2019



Se deben consultar los DSI , particularmente su Anexo 1.

Fecha Oficial de Entrada en Operación: 30/ago/2023

Descripción Convocatoria UPME STR 03-2019



Figura 1 - Diagrama Esquemático

Descripción Convocatoria UPME STR 03-2019

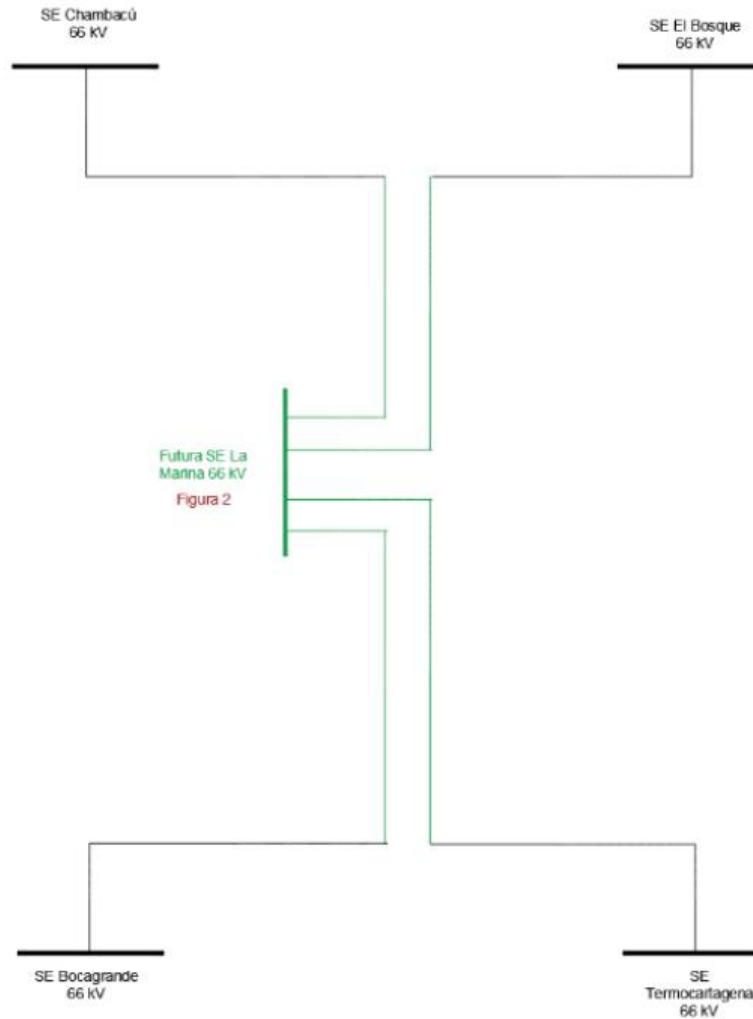
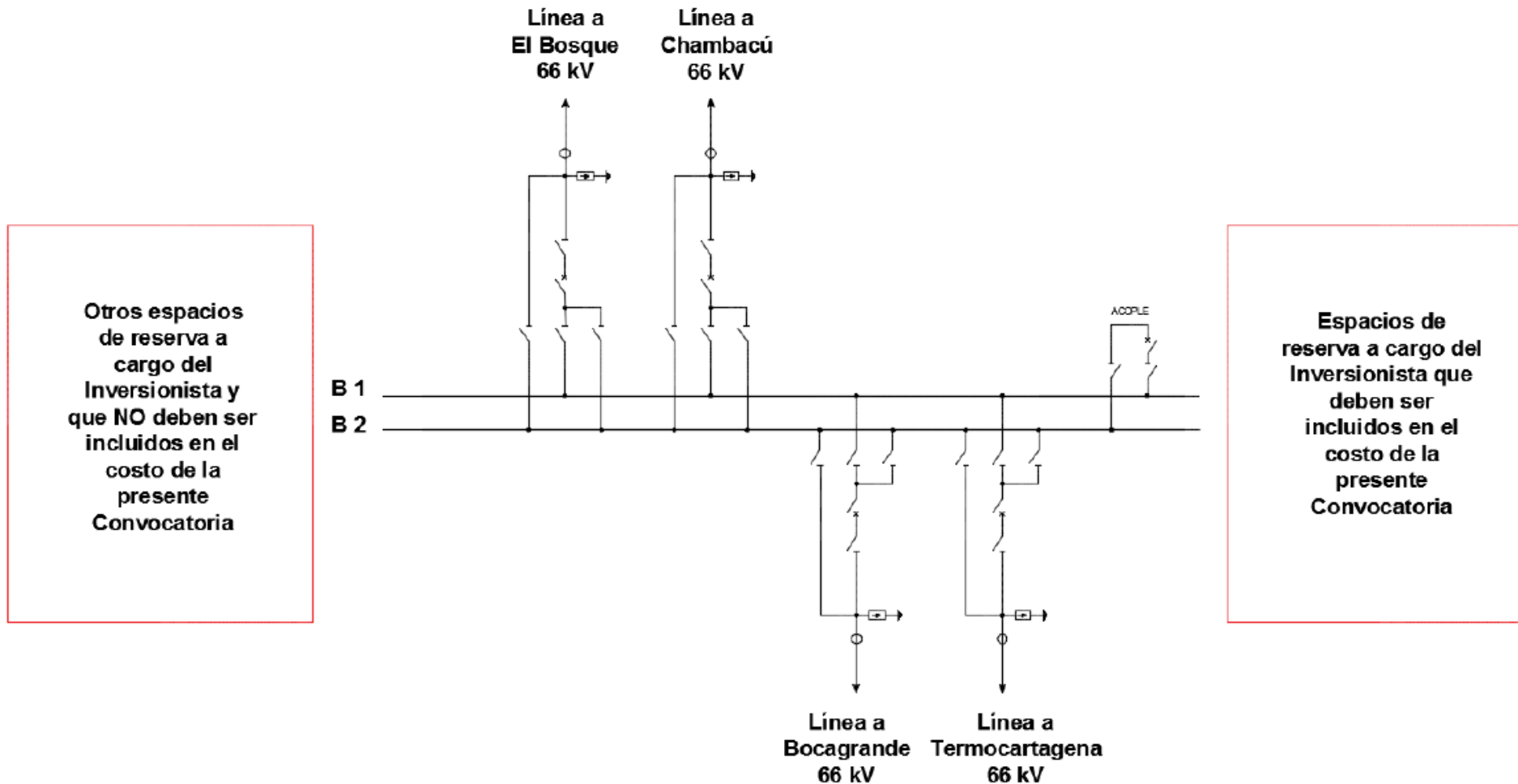

**Figura 2 – SE
La Marina
66 kV**

ALERTAS TEMPRANAS

**NUEVA SUBESTACIÓN
LA MARINA 110 kV**

UPME STR 03-2019

1. Aspectos a tener en cuenta - Alertas Tempranas:

El documento *“Análisis área de estudio preliminar y alertas tempranas”* es exclusivamente de carácter ilustrativo y no puede o debe considerarse como una asesoría en materia de inversiones, legal, fiscal o de cualquier otra naturaleza por parte de la UPME. En el área de estudio se evaluaron diferentes variables físicas, bióticas y socioeconómicas.

- Este documento No hace parte de los DSI.
- Se encuentra publicado en la WEB y sus anexos pueden solicitarse a la UPME.
- Información de carácter ilustrativo.
- Es responsabilidad del Inversionista realizar sus propios estudios y análisis.



2. Descripción área de estudio

UPME STR 03-2019

Zonas susceptibles a Inundación

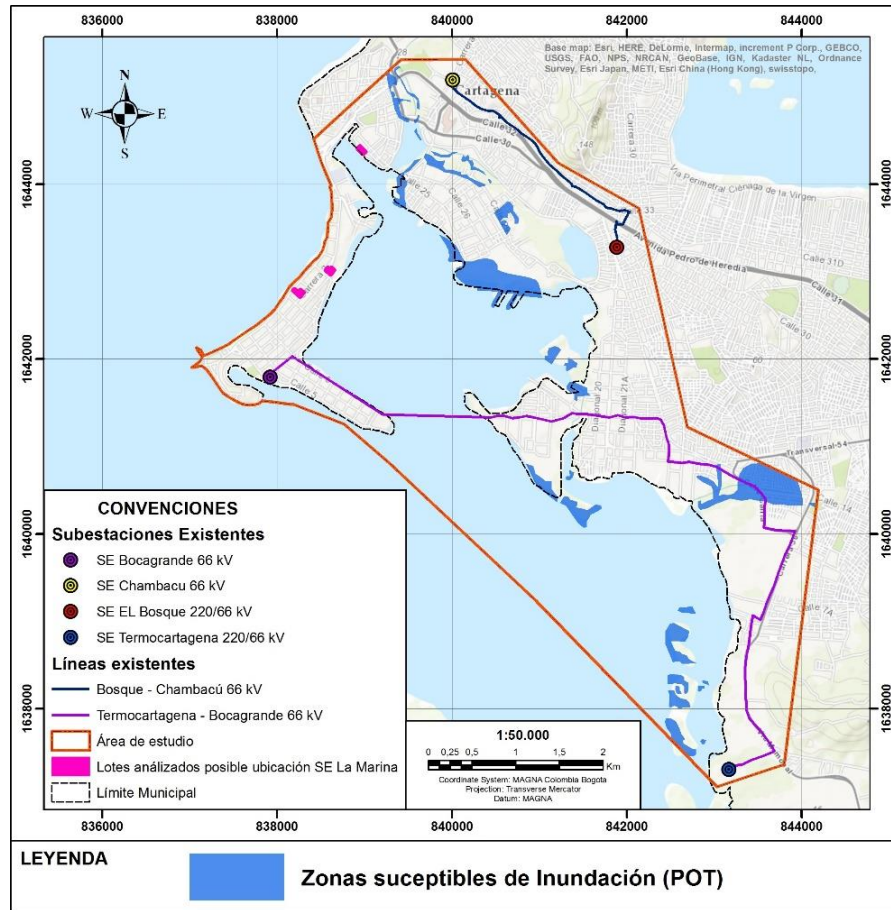

Aspectos a tener en cuenta - Alertas Tempranas:

La amenaza por inundación de acuerdo al POT, para el AEP afecta las localidades Histórica y del Caribe, de la Virgen y la localidad turística Industrial y de la Bahía del Distrito de Cartagena.

2. Descripción área de estudio

UPME STR 03-2019

Aspectos a tener en cuenta - Alertas Tempranas:

El AEP, se encuentra en una zona probable de huracanes, sin embargo la amenaza se asocia a incrementos importantes de lluvia, vientos y oleaje fuerte, derivados de un efecto indirecto de dichos fenómenos climáticos.

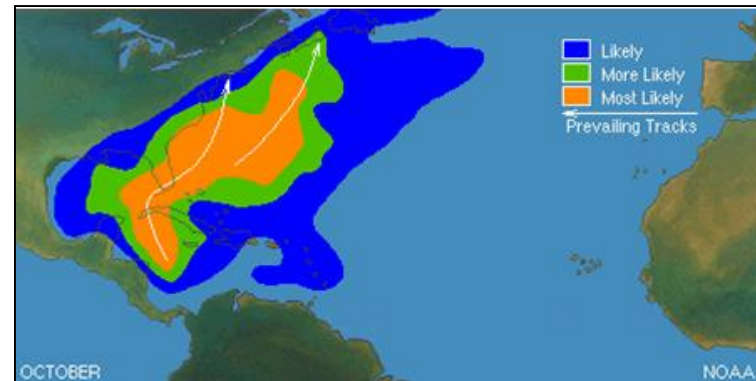
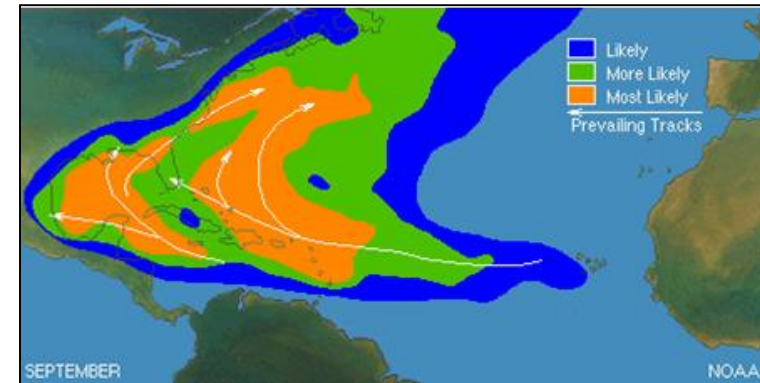
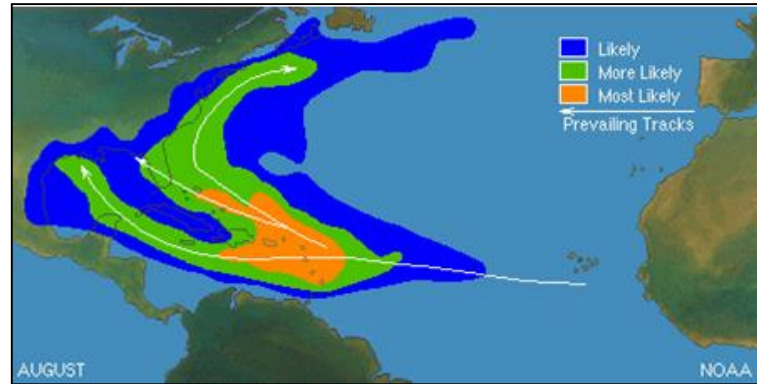

2. Descripción área de estudio

UPME STR 03-2019

Aspectos a tener en cuenta - Alertas Tempranas:

En el AEP se identificaron zonas de Manglar del Caribe; que a su vez corresponden a las áreas prioritarias de conservación identificadas en el CONPES 3680.

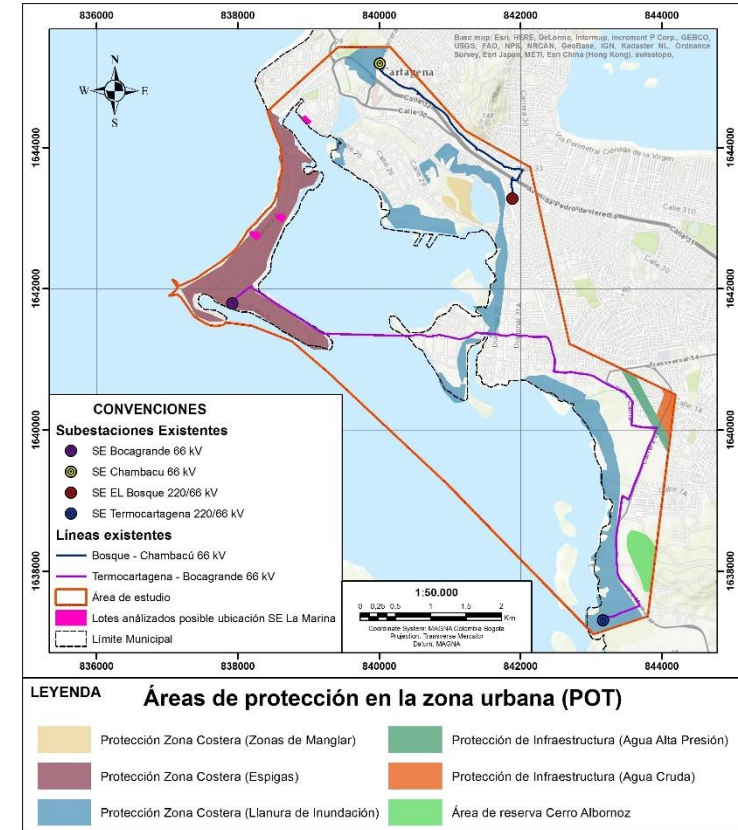
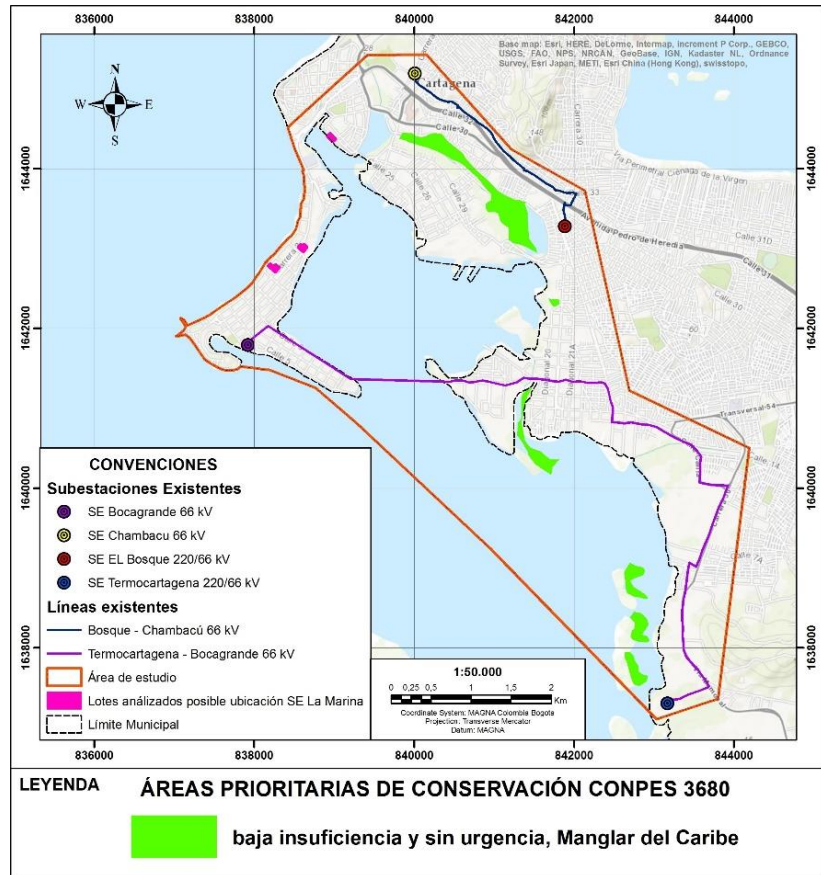

Dentro del AEP se identificaron como áreas protegidas de orden Local; la Bahía de Cartagena relacionada a la protección Zona Costera (Llanura de Inundación), protección Zona Costera (Espigas) y protección Zona Costera (Zonas de Manglar), y las zonas de reserva de las Lomas de Albornoz.

2. Descripción área de estudio

UPME STR 03-2019

Aspectos a tener en cuenta - Alertas Tempranas:

Dentro del AEP se identificaron cuatro (4) hallazgos arqueológicos reportados por el ICANH.

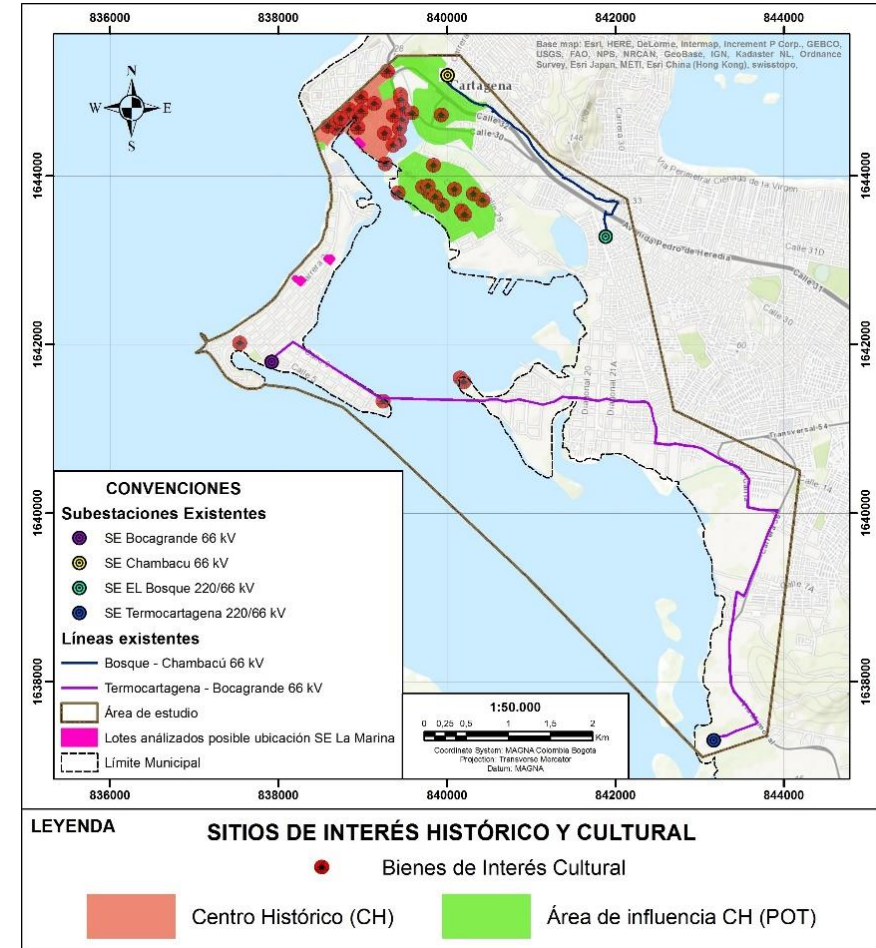
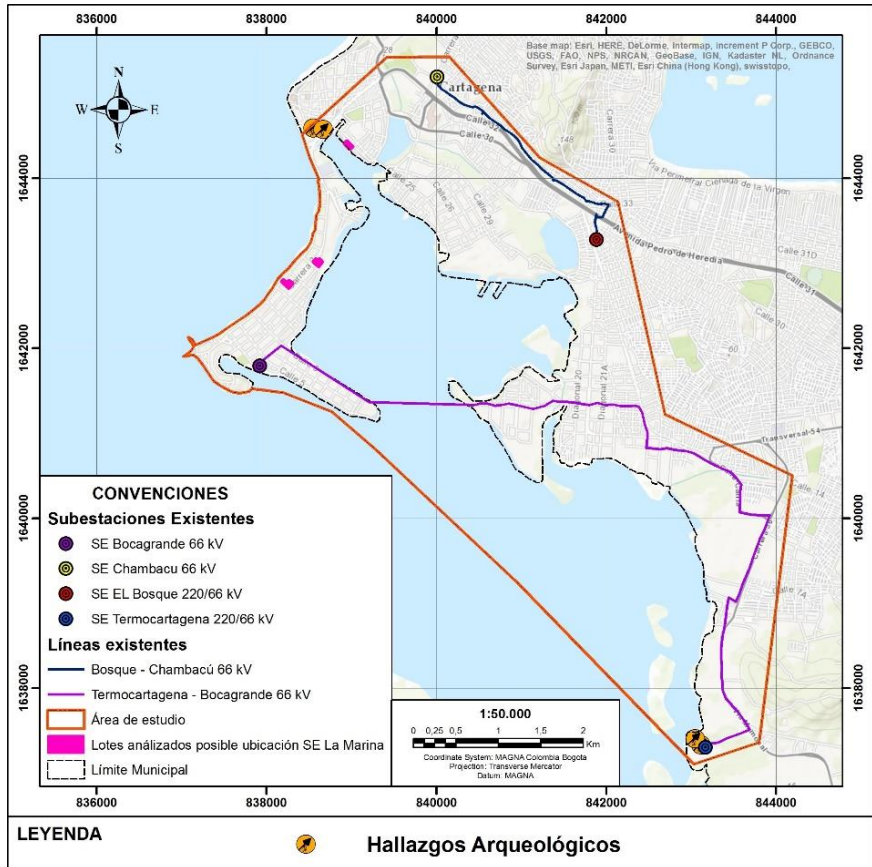

El AEP se superpone con el centro histórico y su área de influencia; y se registraron 42 bienes de interés cultural.

2. Descripción área de estudio

UPME STR 03-2019

Aspectos a tener en cuenta - Alertas Tempranas:

Dentro del AEP es posible hallar infraestructura social como instituciones educativas, instituciones de salud, iglesias,) estaciones de policía, equipamientos distritales, vías principales o arteriales del Distrito de Cartagena, el sistema integrado de transporte masivo (TRANSCARIBE). Entre otros.

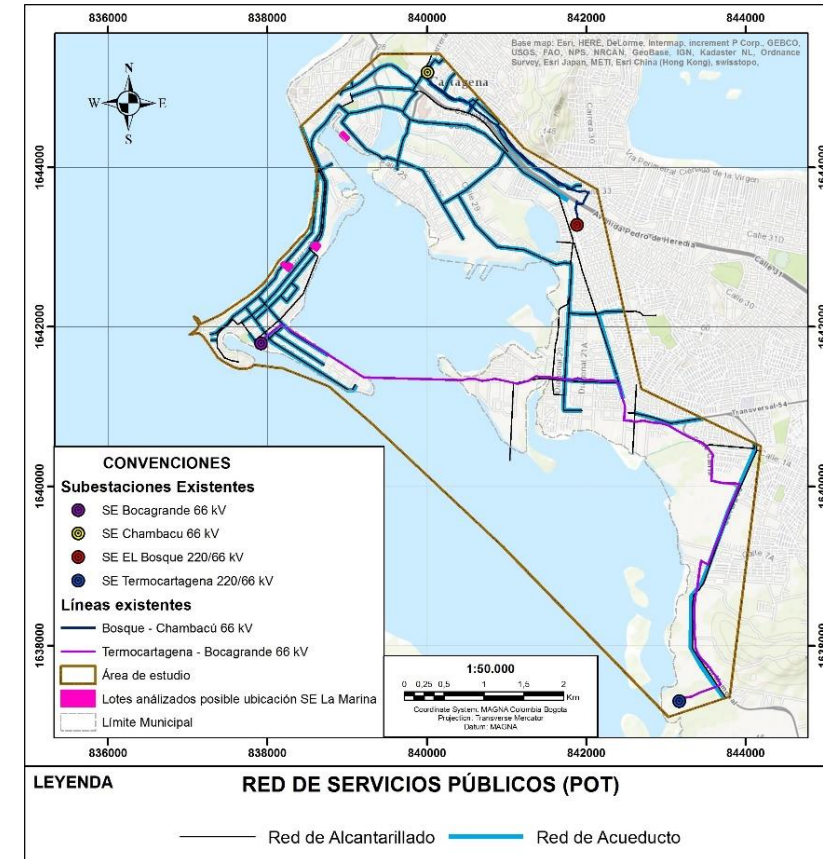
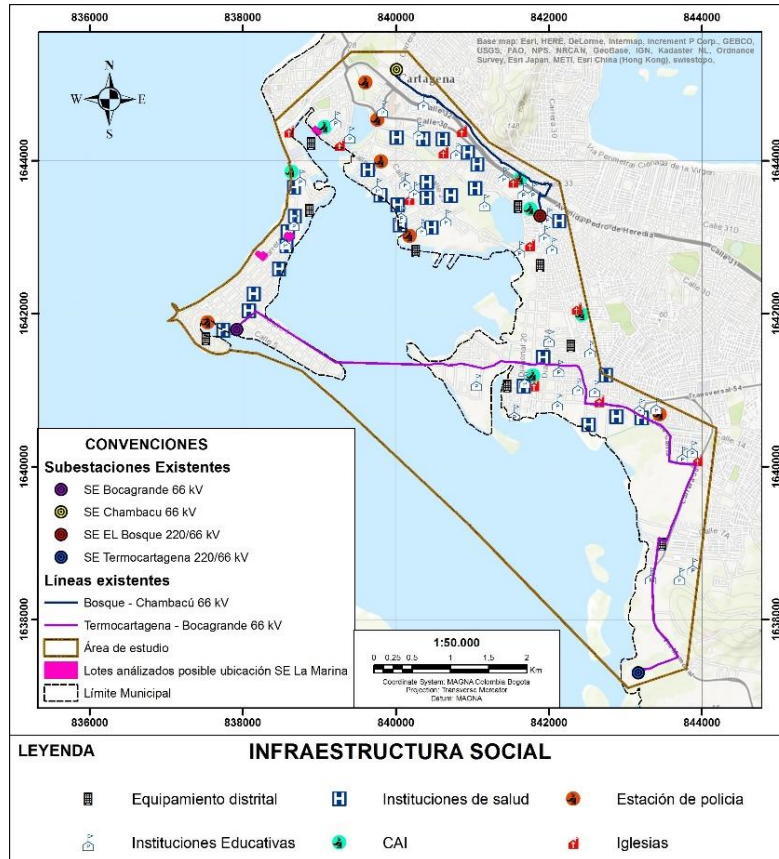

2. Descripción área de estudio

UPME STR 03-2019

Aspectos a tener en cuenta - Alertas Tempranas:

Dentro del AEP se es posible hallar infraestructura social como instituciones educativas, instituciones de salud, iglesias,) estaciones de policía, equipamientos distritales, vías principales o arteriales del Distrito de Cartagena, el sistema integrado de transporte masivo (TRANSCARIBE). Entre otros.

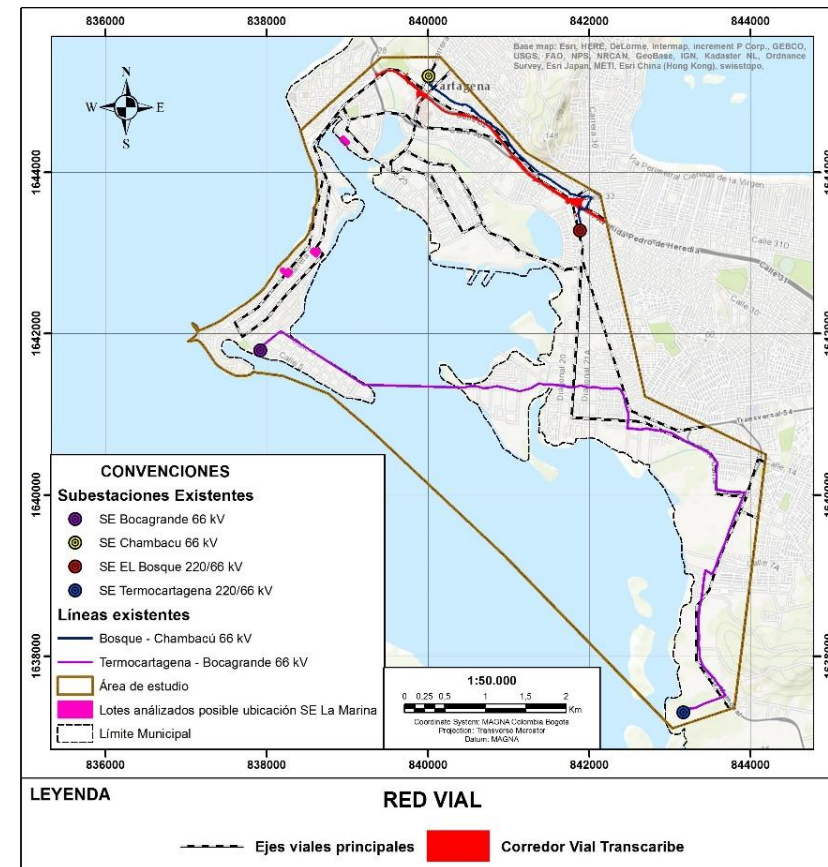
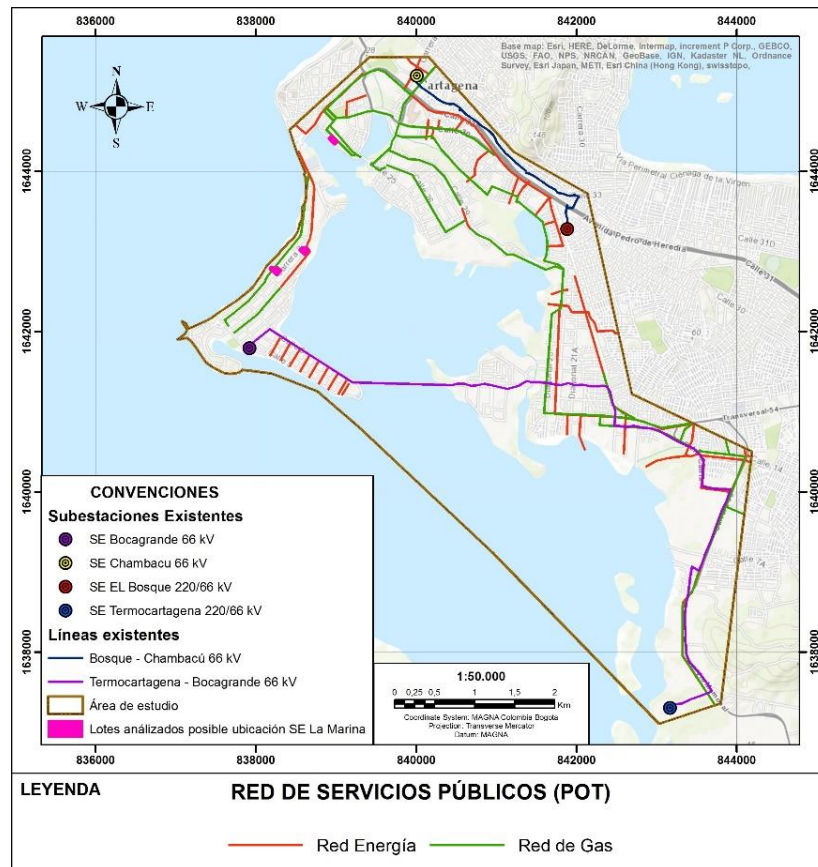

2. Descripción área de estudio

UPME STR 03-2019

USOS DE SUELO EN DOS DE LOS LOTES ANALIZADOS

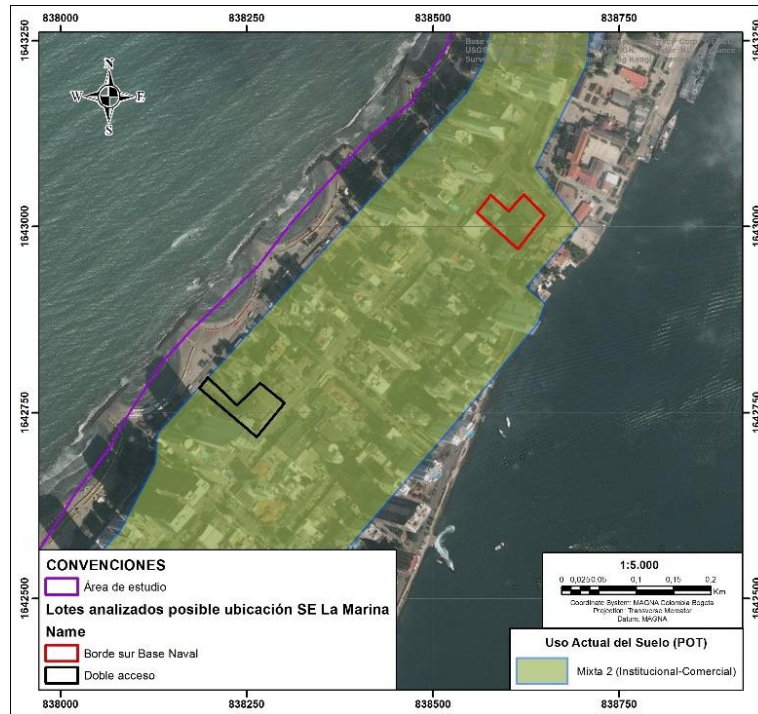

TIPO DE USO	USO DE SUELO
PRINCIPAL	Institucional 3, Comercial 2
COMPATIBLE	Comercial 1, Industrial 1, Portuario 1 y 2, Institucional 1 y 2, Turístico, Residencial
COMPLEMENTARIO	Institucional 3, Portuario 4
RESTRINGIDO	Institucional 4 y Comercio 3
PROHIBIDO	Industrial 2 y 3, Portuario 3, Comercial 4

Fuente: Plan de Ordenamiento Territorial Distrito de Cartagena 2001 en actualización.

Agenda

- Normatividad
- Aspectos a tener en cuenta
- Objeto, descripción y alcance del proyecto
- Cronograma de la convocatoria

Cronograma - UPME STR 03-2019

CRONOGRAMA CONVOCATORIA UPME STR 03-2019		
EVENTO		FECHA
1	Publicación de aviso de prensa, apertura, inicio de la venta de los Documentos de Selección del Inversionista y de los Términos de Referencia del Interventor, e inicio periodo de consultas de los Interesados	30-may-19
2	Audiencia de Presentación del Proyecto (14:00 horas) - sede de la UPME	04-jun-19
3	Fecha límite para Consultas sobre los Documentos de Selección del Inversionista (DSI)	17-jun-19
4	Fecha límite para respuesta a las consultas a los Documentos de Selección del Inversionista	02-jul-19
5	Finalización venta de los Documentos de Selección para Inversionista del STR	12-ago-19
6	Presentación de Propuestas (Apertura Sobre No. 1) en el proceso de selección del Inversionista y límite de compra de los Documentos de Selección del Inversionista del STR	13-ago-19
7	Fecha límite para apertura del Sobre No. 2 en el proceso de selección del Inversionista en caso de fallas subsanables	Al quinto día hábil posterior a la fecha de apertura del Sobre No. 1, en caso de ser necesario
8	Publicación de la Propuesta Económica en caso de única Propuesta válida	La misma fecha en que se abra el Sobre No. 2
9	Presentación de Contrapropuestas o Contraofertas en caso de única Propuesta válida, límite de compra de los Documentos de Selección del Inversionista del STR y publicación de la Contrapropuesta o Contraoferta Económica en caso de única Propuesta válida. En caso de no presentarse Contrapropuestas o Contraofertas, en esta misma fecha se adjudicará y se comunicará a la CREG informando resultados	De conformidad con lo señalado en el numeral 7.2

CRONOGRAMA CONVOCATORIA UPME STR 03-2019		
EVENTO		FECHA
10	Manifestación de aceptación o no aceptación de la Contrapropuesta o Contraoferta Económica en caso de única Propuesta válida, adjudicación y comunicación a la CREG informando resultados	De conformidad con lo señalado en el numeral 7.2
11	Obligaciones del Adjudicatario previos a la fecha del cierre de la Convocatoria Pública de STR, de conformidad con el numeral 8.2 de los DSI.	10 días hábiles posteriores a la fecha de apertura del Sobre No. 2 o 10 días hábiles posteriores al evento anterior, según sea el caso
12	Expedición y envío a la CREG del concepto UPME sobre el cumplimiento de los requisitos exigidos para la aprobación del IAE	3 días hábiles posteriores a la ocurrencia del evento anterior
13	Firma del Contrato de Interventoría	Dentro de los 10 días hábiles posteriores a oficialización de la resolución de Ingresos

Gracias



@upmeoficial



Upme (Oficial)



www.upme.gov.co

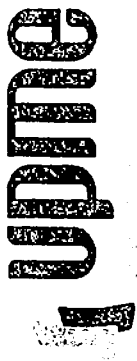

LISTA DE ASISTENCIA

Código: F-DI-07
Versión: 01

REUNIÓN	Audiencia de Presentación Concurso JTR 03-2019 La Manana 110 KV		
LUGAR	UPME		
FECHA	4 Junio de 2019		

NOMBRE	ENTIDAD	CARGO	e-mail	TÉLEFONO	D ¹	FIRMA
Dario Ramirez	ENTE	Comercial	dramirez3077@gmail.com	311 5096821		
John Castañeda	ABIS	MARKET MANAGER	john.castaneda@co.abb.com	3153447949		
Alberio Rodriguez	ARRO	Market Manager	alberio.rodriguez@ar.abb.com	3143576858		
Lorenzo Castañeda	IASI	AUX ADJ-	lorenzocastaneda@gmail.com	3213583382		
Alexander Rodriguez	INCER	Ing Div Proyectos	alexander.rodriguez@inc.com	3156718336		
Natalia Viñas G.	NUASUADOS	Comercial	natalia.vinas@nuas.com	3143961870		
Andrea Rojas	UPME	Prof ESPECIALIZAD	andrea.rojas@upme.gov.co	Ext 176		

En cumplimiento de la Ley 1581 de 2012 y el Decreto Reglamentario 1377 de 2013 y demás normas concordantes vigentes, la Unidad de Planeación Minero Energética ha implementado mecanismos para contar con la autorización de los titulares de la información que reposa en sus bases de datos, para seguir tratando la misma a partir de la promulgación de las normas mencionadas.

Marcar con una X la columna D¹, si autorizo el tratamiento de datos.

Calle 26 69D – 91, Torre 1, Oficina 901 Bogotá D.C. Colombia
PBX: (57) 1 220601 FAX: (57) 1 2219537
<http://www1.upme.gov.co>